

quad'

取扱説明書・保証書

マルチフローズンメーカー

Chill Frozen

(チルフローズン)

型番 QS646

もくじ

■ ご使用の前に

安全上のご注意	1~2
各部の名称	3
持ち運びについて	4
設置について	4
使用上の注意	4

■ 使いかた

タンクに飲料を入れる	5
運転する	5~7
停止する	7
チャイルドロックを設定する	7

■ お手入れ・保管

お手入れ	8~9
クリーンモード(自動洗浄)にする	10
保管のしかた	10
廃棄について	10

■ 困ったときは

故障かな?と思ったら	11
仕様	12
アフターサービス	13
保証書	裏表紙

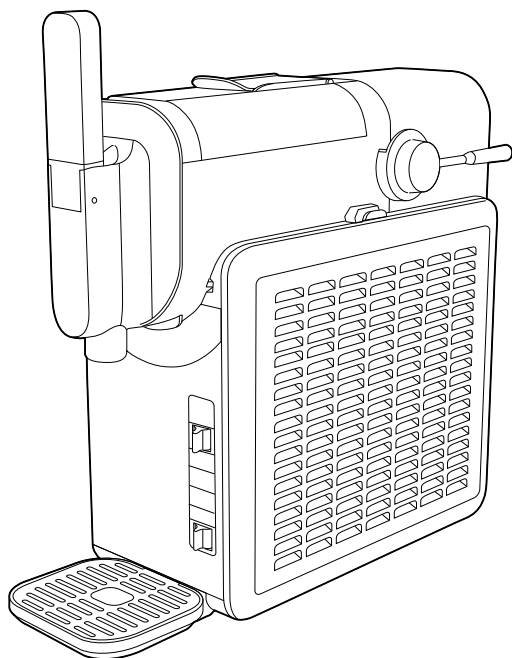

日本国内専用 FOR USE IN JAPAN ONLY

このたびは本製品をお買い上げいただきありがとうございます。

- ご使用前にこの取扱説明書を必ずよくお読みになり、正しく安全にお使いください。
- お読みになった後は、いつでも見られるように大切に保管してください。

安全上のご注意 必ずお守りください

ご使用の前に必ずよくお読みの上、正しく使用してください。
人への危害や財産の損害を防止するため、必ずお守りいただくことを説明しています。

■ 図記号の説明 (具体的な内容は図記号の中や文章で示します)



必ず行うことを示す記号です。



してはいけないことを示す記号です。



注意することを示す記号です。



警告

誤った取扱いをすると、
死亡または重症を負うおそれがある内容です。

電源プラグ・電源コードについて



電源プラグは根元まで確実に差し込む
ショートによる火災や感電の原因になります。



コンセントへの差し込みが緩いときは使用しない
火災・感電・やけどの原因になります。



家庭用100V電源(容量15A-1500W)
を単独で使用する
異なる電圧での使用は、火災・発熱・故障
の原因になります。



延長コードやテーブルタップを使用しない
コンセントや電源コード、電源プラグが
異常発熱し、発火するおそれがあります。



・電源コードや電源プラグを乱暴に扱わない
・重いものをのせたり、挟み込んだりしない
・損傷したものは使用しない
火災・感電・故障の原因になります。



濡れた手で電源プラグの抜き差しをしない
感電・やけど・けがの原因になります。



必ず運転を停止して電源プラグをコンセントから抜いてからタンクの取り外し/取り付け・お手入れ・排水をする
感電・けがの原因になります。



電源プラグのホコリや汚れは拭き取る
湿気などで絶縁不良となり、ショート・感電・火災の原因になります。



電源コードを束ねたまま使用しない
過熱による火災の原因になります。



電源コードを引っ張って本体を移動したり、持ち上げたりしない
電源コードが破損し、火災や感電の原因になります。

設置・使用について



次のような場所では使用・保管しない
・屋外や水回り、浴室、加湿器の近くなど
湿気が多い場所・水のかかる場所
・ホコリや粉じんが多い場所
・スプレー缶や引火性のもの、火気、暖房器具の近く
・高温になる場所
・直射日光の当たる場所
火災・感電・故障の原因になります。



布やビニール袋などで本体を覆ったり、ふさいだまま使用しない
過熱・火災・故障の原因になります。



本体を水につけたり、水をかけたりしない
火災・感電の原因になります。



本体の隙間・開口部・吸気口にピンや針金などの異物、指などを入れない
感電・けがの原因になります。

異常や故障の際は、直ちに使用を中止して、電源プラグをコンセントから抜く
火災・感電・発煙のおそれがあります。

《異常の例》

・電源コードを動かすと、通電したりしなかったりする

・電源コード、電源プラグが異常に熱い

・運転中に異常な音やニオイがする

異常があると思われる場合はお買い上げの販売店またはクワズカスタマーサポートまでご相談ください。





警告

誤った取扱いをすると、死亡または重症を負うおそれがある内容です。



包装用ポリ袋は子どもの手の届かない場所に保管する
誤ってかぶったり、首に巻き付いたりすると、窒息による死亡の原因になります。



分解・修理・改造をしない
火災・感電・けがの原因になります。
修理については、お買い上げの販売店またはクワツカスタマーサポートまでご相談ください。



注意

誤った取扱いをすると、けがをしたり財産の損害が発生するおそれがある内容です。

電源プラグ・電源コードについて



電源コードをコンセントから抜くときはコードを引っ張らず、プラグを持って抜く
電源コードが破損し、火災や感電の原因になります。



使用時以外、長時間使用しないときは、電源プラグをコンセントから抜く
絶縁劣化による火災・感電の原因になります。

設置・使用について



運転中に電源プラグを抜かない
負担がかかり、故障の原因になります。



設置位置は周囲の環境をよく確認し、水濡れに注意して使用する
水濡れによる電子機器や家財、家屋などの故障・損傷は補償の対象外となります。
あらかじめご了承ください。



・安全に責任を負う人の監視または指示がない限り、補助を必要とする人(子どもを含む)だけで使用させない
・製品で子どもを遊ばせない
・ペットの近くで使用しない
・乳幼児やペットが触れる場所に保管しない
感電・けがの原因になります。



・本体を移動するときは運転を停止し、電源プラグをコンセントから抜き、タンクの飲料を取り出してから行う
・障害物がなく、水平で安定した場所で使用する
けがや故障の原因になります。



落下させたり、強い衝撃を与えない
本体の故障による火災・感電の原因になります。



本体を45°以上傾けたり、上下を逆にしたたりしない
コンプレッサーや気密性の保持に不具合が生じ、故障の原因になります。



テレビ・パソコン・オーディオ機器などの近くで使用しない
雑音が入ることがあります。



タンクの飲料は毎回新しいものに入れ替え、使用後は残さず取り除く
飲料を入れ替えずに使用すると、カビや雑菌が繁殖して、異臭や健康を害する原因になります。



室温が5℃以下のときは使用しない
凍結による故障・破損の原因になります。



運転停止直後の冷却部に触らない
低温により皮膚が張り付き、けがをするおそれがあります。



薬品などの周囲で使用しない
本体が劣化し、破損するおそれがあります。



・飲料以外の食品などを入れて運転しない
・飲料を入れずに運転しない
故障の原因になります。



製品の上に物を置いたり、乗ったり、体重をかけたりしない
けがや故障の原因になります。

ご使用の前に

使いかた

お手入れ・保管

困ったときは

各部の名称

■正面

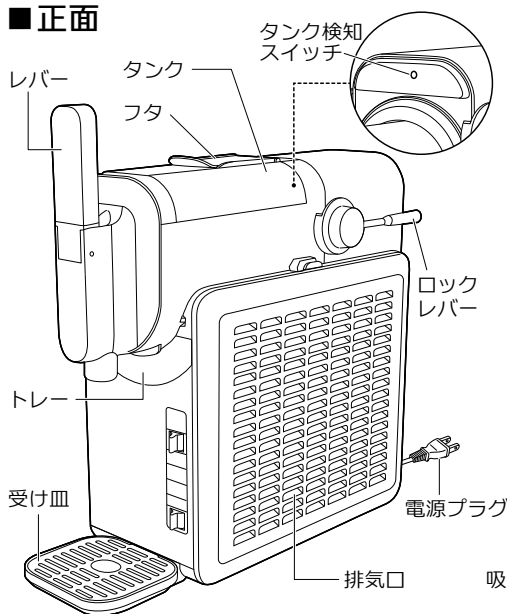

■背面

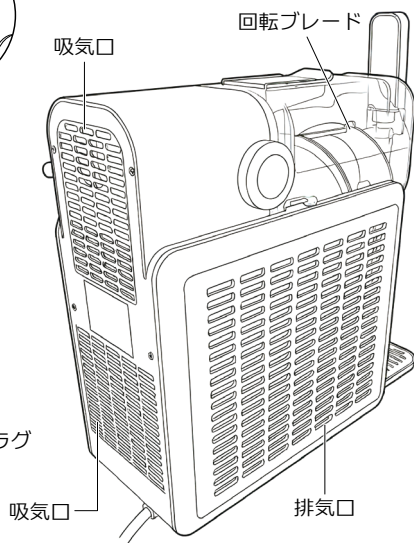

■操作部

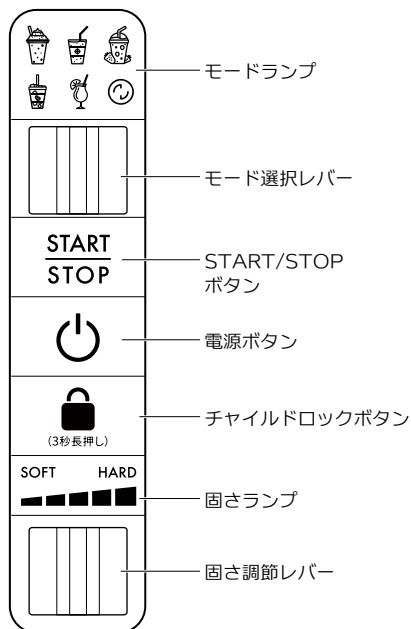

付属品

■受け皿

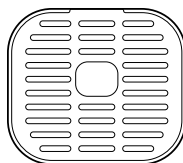

■レシピブック

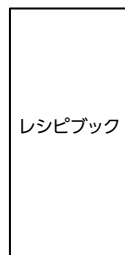

■取扱説明書(本書)

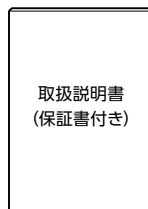

ご使用の前に

使いかた

お手入れ・保管

困ったときは

持ち運びについて

本体を梱包材から取り出して動かす際は、両手でしっかり本体を持って運んでください。本体を持ち運ぶ際は、本体が45°以上傾かないようにしてください。

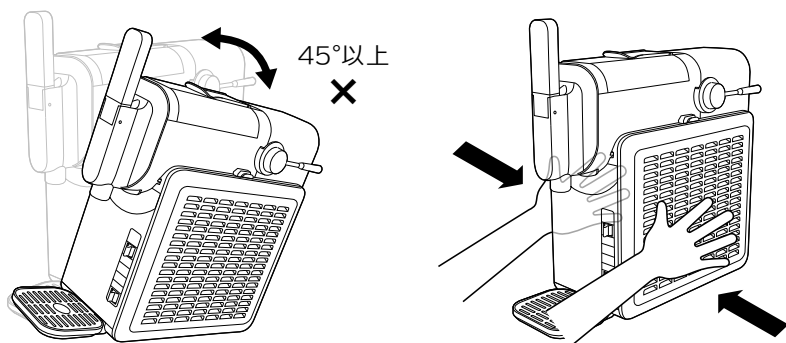

設置について

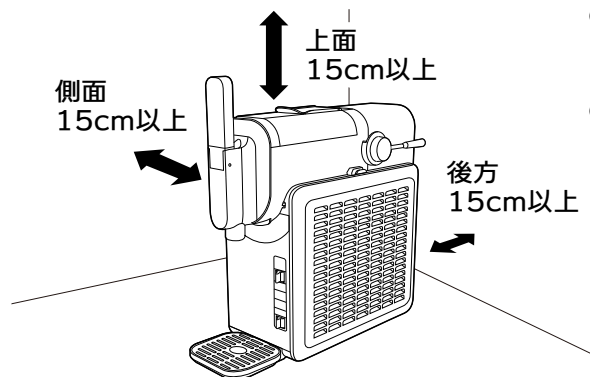

- 障害物がなく、重みで変形しない水平な床や机などに設置してください。
- 直射日光の当たる場所に設置しないでください。

使用上の注意

- 本製品を初めて使用する際や、長時間使用していなかった場合は、水タンクや付属品のお手入れ(→P.8~9)と、クリーンモード(→P.10)で本体内部のお手入れをしてから使用を開始してください。
- フローズン原料(飲料)は糖度が6度以上、アルコール度数は2~16%以内のものをご使用ください。上記以外の飲料を使用すると、正しくフローズンドリンクが生成されないおそれがあります。
- 水だけで運転しないでください。冷却部が凍結して回転ブレードなどの回転が拘束され、故障の原因になります。

ご使用の前に

使いかた

お手入れ・保管

困ったときは

タンクに飲料を入れる

- 1** ロックレバーがロック状態になっていることを確認します。

※タンクがロックされていないと、内容物が漏れる原因になります。

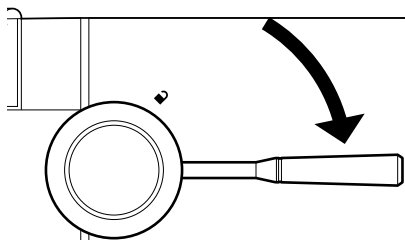

- 2** タンク上部のフタを開けて、タンクに飲料を入れます。

※飲料は水位表示の「MIN」から「MAX」までの量を入れてください。飲料を「MAX」の位置以上に入れたり、「MIN」以下で運転すると、正しくフローズンドリンクが生成されなかったり、液漏れや故障の原因になります。

※タンクに飲料が入っている状態で、ロックレバーのロックを解除しないでください。中身の飲料がこぼれるおそれがあります。

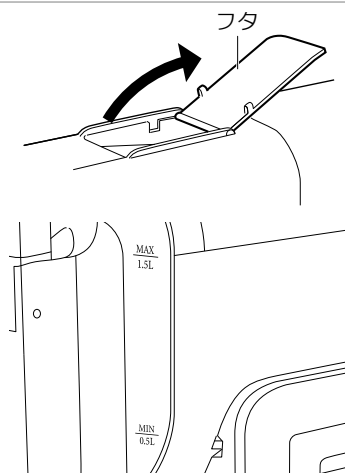

運転する

※運転中は「ゴトツ」や「シュー」という音が鳴りますが、コンプレッサーの起動音であり、異常や故障ではありません。「START/STOPボタン」を押して運転を始めても、コンプレッサーが稼働するまでは時間がかかる場合があります。

- 1** 電源プラグをコンセントに差し込みます。
全てのランプが点灯し、その後消灯して、スタンバイ状態になります。

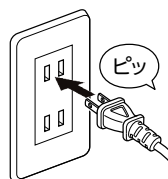

- 2** 「電源ボタン」を押します。
「モードランプ」が点滅し、「固さランプ」が点灯します。



3 「モード選択レバー」でモードを選択します。
 選択した「モードランプ」が点滅します。

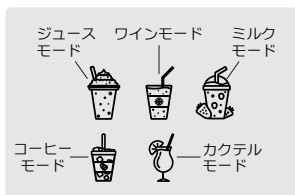

4 「固さ調節レバー」で固さを選択します。
 5段階で固さを調節できます。
 ※固さレバーを倒し続けると、連続して調節することができます。

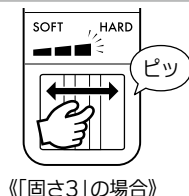

5 「START/STOPボタン」を押します。
 選択したモード以外の「モードランプ」が消灯し、運転を開始します。

《出来上がりまでの時間(目安)》

ジュースモード…約25～35分	ワインモード…約28～38分
ミルクモード…約28～38分	コーヒーモード…約28～38分
カクテルモード…約25～35分	

※環境温度・飲料の温度が20～25℃の場合



※初めてのご使用の際は冷却に時間がかかる場合があります。
 ※出来上がる時間は環境温度によって変化します。夏場など暑い環境では特に時間がかかります。

6 フローズンドリンクの生成が完了すると、音が鳴ってお知らせします。
 受け皿にカップを設置し、レバーを手前に引いて、中身をカップに注いでください。
 「モードランプ」が点灯に変わり、保冷モードに切り替わります。

※保冷モードは鮮度を保証するものではありません。
 お早めにお召し上がりください。

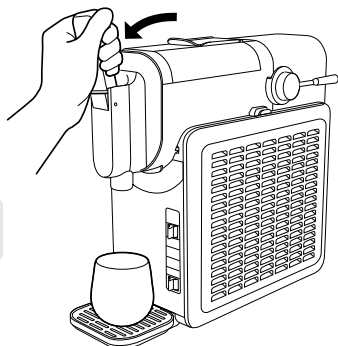

■冷却部に過度の氷が付着し、運転が停止した場合

運転を停止し、氷が溶けるまでお待ちください。その後固さを「SOFT」側に調節し、再度運転を開始してください。

停止する

- 1 「START/STOPボタン」を押します。
「モードランプ」が点滅し、スタンバイ状態になります。
※再度ボタンを押すと運転を再開します。



- 2 「電源ボタン」を押します。
動きが完全に止まったことを確認してから、電源プラグを抜いてください。



チャイルドロックを設定する

- 1 「チャイルドロックボタン」を3秒長押しします。
「モード選択レバー」「START/STOPボタン」「固さ調節レバー」の操作ができなくなります。
- 2 解除する場合は、再度「チャイルドロックボタン」を3秒長押しします。



お手入れ

ホコリなどが付いたまま使用を続けると、モーターの過熱や異常音などの原因になります。汚れの状態を見て、定期的にお手入れをしてください。



警告

必ず運転を停止して、電源プラグをコンセントから抜いてからお手入れをする

本体を水につけたり、水をかけたりしない
火災・感電・故障の原因になります。



注意

お手入れには台所用中性洗剤を使用する
塩素系・アルカリ系の洗剤や、シンナー・ベンジン・アルコールなどは使用しないでください。

■本体・吸気口・排気口のお手入れ(月1回以上)

柔らかい乾いた布、または掃除機でホコリや汚れを取り除きます。

※汚れがひどい場合は、薄めた台所用中性洗剤を浸して固くしぼった布で汚れを拭き取り、最後に乾拭きをしてください。

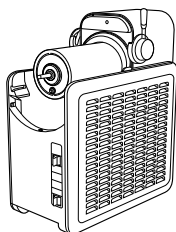

■タンクのお手入れ(毎回)

1 レバーを倒し、タンク内の飲料を全て出し切ります。

2 ロックレバーのロックを解除して、タンクを手前に引いて取り外します。

※トレーなどにも溶けた飲料が残っている場合があるので、こぼれないよう注意してください。

3 水洗いをします。細かい隙間はブラシなどでこすり洗いしてください。

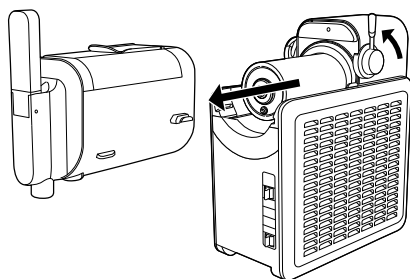

■冷却部のお手入れ(毎回)

水に浸してしぼった布で、汚れを取り除きます。その後、柔らかい乾いた布で水分を拭き取ってください。

※冷却部は取り外しできません。

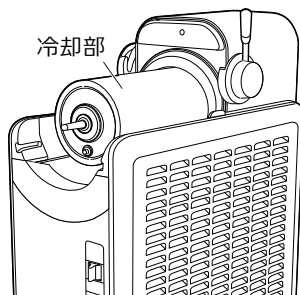

ご使用の前に

使いかた

お手入れ・保管

困ったときは

■回転ブレード・トレイ・受け皿のお手入れ(毎回)

1 回転ブレードとトレイを手前に引いて取り外します。

※トレイなどにも溶けた飲料が残っている場合がありますので、こぼれないよう注意してください。

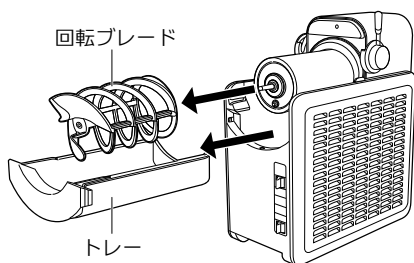

2 受け皿を本体から取り外し、金属部分を取り外します。

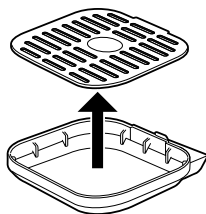

3 各パーツをスポンジなどで水洗いします。 その後、柔らかい乾いた布で水分を拭き取り、十分に乾燥させてください。

※汚れがひどい場合は、薄めた台所用中性洗剤を浸して固くしぼった布で汚れを拭き取り、最後に乾拭きをしてください。

クリーンモード(自動洗浄)にする

お手入れ(→P.8~9)をした後に、毎回行ってください。

1 タンクの「MAX」の位置まで水を入れます。

※水温50℃以下の水を使用してください。

2 電源を入れ、「モード選択レバー」で ☺を選択します。

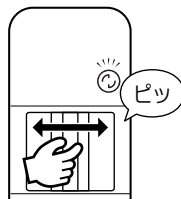

3 「START/STOPボタン」を押します。

ランプが点滅し、ブレードが回転します。

※途中で停止する場合は、再度「START/STOPボタン」を押します。



4 約5分後に自動で運転を停止します。

「ピッピッピッ」と音が鳴ります。

レバーを引いて排水し、再度全てのパーツを取り外します。
水分を拭き取り、十分に乾燥させてください。

保管のしかた

保管する前に必ず飲料を取り出し、お手入れをしてください。

お手入れの後は、水分をよく拭き取り、陰干しをして十分に乾かしてください。

(※湿ったまま保管するとカビの発生・異臭・故障の原因になります。)

お買い上げ時の箱に入れるかポリ袋で包み、直射日光や湿気を避けて保管してください。

廃棄について

本製品は特定家庭用機器再商品化法(家電リサイクル法)の適用製品ではありません。廃棄する場合は、専門の回収業者に委託し、適切に処理をしてください。

※詳しくは各自治体までご相談ください。

故障かな?と思ったら

お問い合わせや修理をご依頼の前に、下記項目をご確認ください。

こんなとき	もしかしたら	対処方法
運転しない	電源が入っていない。	電源プラグをコンセントに差し込んでください。「電源ボタン」を押してください。
	タンクが正しくセットされていない。	タンクが正しくセットされていないと、全ての「モードランプ」と「固さ調節ランプ」が点滅します。正しくセットをし、ロックレバーがロック状態になっているか確認してください。
回転ブレードが回らない	冷却部に過度の氷が付着している。	運転を停止してください。 (→P.7「■冷却部に過度の氷が付着し、運転が停止した場合」)
冷たにならない	排気口・吸気口にホコリがたまっている。	お手入れをしてください。 (→P.8~9「お手入れ」)
運転音が大きい	不安定な場所に置いている。	水平で安定した場所に置いてください。
	冷却部に過度の氷が付着している。	運転を停止してください。 (→P.7「■冷却部に過度の氷が付着し、運転が停止した場合」)

※上記の点検を行っても異常がある場合は、クワッツカスタマーサポートまでご連絡ください。

長年ご使用の製品は必ず点検を行ってください

このような症状はありませんか?	・運転時に異常な音や振動がする	・焦げ臭いニオイがする
	・本体が異常に熱い	・電源コードを動かすと、通電したりしなかったりする
	・電源コードが折れ曲がったり破損している・異常に熱い	・その他の異常や故障がある

➡ 事故防止のため使用を中止し、電源プラグをコンセントから抜き、販売店またはクワッツカスタマーサポートまでご連絡ください。

ご使用の前に

使いかた

お手入れ・保管

困ったときは

仕様

本体サイズ/重量	幅17×奥行43×高さ44.5cm/約10.5kg
材質	ABS、MBS、アルミ
電源	AC100V 50/60Hz
消費電力	180W
電動機の消費電力	150W
運転モード	ジュースモード、ミルクモード、コーヒーモード、ワインモード、カクテルモード
タンク容量	約1.5L
機能	クリーンモード
安全装置	タンク取り外し時自動停止
コード長	約1.2m
1時間あたりの電気代	約5.6円 ※31円/1kWhで算出
電気安全クラス	01
環境クラス	SN、N
冷媒	R290(21g)
発泡剤	シクロペンタン(C ₅ H ₁₀)

※仕様・外観・付属品などは改良のため予告なく変更することがあります。

ご使用の前に

使いかた

お手入れ・保管

困ったときは

アフターサービス

■保証期間はご購入日より1年間です

保証期間中に修理・交換を依頼する場合は、製品と保証書をお買い上げ店にご持参・ご提示の上ご相談ください。保証書に記載されている保証規定に基づき修理または交換のご案内をいたします。

■保証期間経過後の修理・交換

クワズカスタマーサポートまでご連絡ください。お客様のご要望により有料で修理・交換のご案内をいたします。(※送料はお客様負担です)

■クワズカスタマーサポート

お電話での
お問い合わせ

0570-00-8897

10:00~12:00、13:00~16:00(土日祝、弊社休業日を除く)

※通話料はお客様負担です。

※時間帯により電話が繋がりにくい場合があります。あらかじめご了承ください。

メールでの
お問い合わせ

support@quads.co.jp

LINEでの
お問い合わせ



※電話番号、受付時間などについては、変更になることがあります。

- 「故障かな?と思ったら(P.11)」をご確認の上、お問い合わせください。
- お問い合わせの際は ①型番 ②製品名 ③ご購入日 ④ご購入店名 ⑤お問い合わせ内容 をご確認ください。

ご使用の前に

使いかた

お手入れ・保管

困ったときは